

*Российская Федерация
Ханты-Мансийский автономный округ
ООО "Архитектурно-строительный проектный институт"*

*Многоквартирный жилой дом по ул. Молодежная №19
в пгт Березово ХМАО-Югры*

Проектная документация

Раздел 2 "Схема планировочной организации земельного участка"

23-07-19-ПЗУ

Том 2

г.Сургут, 2019г.

*Российская Федерация
Ханты-Мансийский автономный округ
ООО "Архитектурно-строительный проектный институт"*

*Многоквартирный жилой дом по ул. Молодежная №19
в пгт Березово ХМАО-Югры*

Проектная документация

Раздел 2 "Схема планировочной организации земельного участка"

23-07-19-ПЗУ

Том 2

*Директор
Главный инженер проекта*

*И.И. Магро
Б.Ж. Утетледов*

г.Сургут, 2019г.

1. СОДЕРЖАНИЕ ТОМА

<i>Обозначение</i>	<i>Наименование</i>	<i>Примечание</i>
23-07-19-ПЗУС	1. Содержание тома	
23-07-19-ПЗУ.ТЧ	2. Текстовая часть	
	2.1. Исходные данные	
	2.2. Характеристика земельного участка	
	2.3. Обоснование границ санитарно-защитных зон	
	2.4. Обоснование планировочной организации земельного участка в соответствии с градостроительным и техническим регламентами либо документами об использовании земельного участка	
	2.5. Техничко-экономические показатели земельного участка	
	2.6. Обоснование решений по инженерной подготовке территории	
	2.7. Описание организации рельефа вертикальной планировкой	
	2.8. Описание решений по благоустройству территории	
	2.9. Обоснование схем транспортных коммуникаций, обеспечивающих внешний и внутренний подъезд к объекту капитального строительства	
23-07-19-ПЗУ.ГЧ	3. Графическая часть	
<i>Лист 1</i>	Схема планировочной организации земельного участка. М 1:500	
<i>Лист 2</i>	Схема планировочной организации земельного участка	
<i>Лист 3</i>	Разбивочный план. М 1:500. Ситуационный план	
<i>Лист 4</i>	Общий план организации рельефа. М 1:500	
<i>Лист 5</i>	Общий сводный план инженерных сетей. М 1:500	
<i>Лист 6</i>	План проездов, тротуаров, дорожек, площадок. Ведомость дорожных покрытий. М 1:500	

Согласовано

Взам. инв. №

Подп. и дата

Инв. №подл.

						23-07-19-ПЗУ.С		
Изм.	Кол.у	Лист	№док	Подпись	Дата			
ГИП		Утетледов			09.19	Стадия	Лист	Листов
Выполнил		Лиер С			09.19	П	1	2
Н.контрол		Самигуллина			09.19	ООО "Архитектурно-строительный проектный институт»		
Содержание								

<i>Лист 7</i>	Конструкции дорожных покрытий	
<i>Лист 8</i>	План озеленения. Ведомость озеленения и благоустройства. Ведомость малых архитектурных форм. М 1:500	
<i>Лист 9</i>	План земляных масс. Ведомость объема земляных масс	

									Лист
									2
Изм.	Колуч.	Лист	№ док.	Подпись.	Дата	23-05-19-ПЗУ.С			

Состав проектной документации

Номер тома	Обозначение	Наименование	Примечание
«Многоквартирный жилой дом по ул. Молодежная №19 в пгт Березово ХМАО-Югры»			
1	23-07-19-ПЗ	Раздел 1. Пояснительная записка	
2	23-07-19-ПЗУ	Раздел 2. Схема планировочной организации земельного участка	
3	23-07-19-АР	Раздел 3. Архитектурные решения	
4	23-07-19-КР	Раздел 4. Конструктивные и объемно-планировочные решения	
		Раздел 5. Сведения об инженерном оборудовании, о сетях инженерно-технического обеспечения, перечень инженерно-технических мероприятий, содержание технологических решений	
5.1	23-07-19-ИОС1	Подраздел 1. Система электроснабжения	
5.2	23-07-19-ИОС2	Подраздел 2. Система водоснабжения	
5.3	23-07-19-ИОС3	Подраздел 3. Система водоотведения	
5.4	23-07-19-ИОС4	Подраздел 4. Отопление, вентиляция, тепловые сети	
5.5	23-07-19-ИОС5	Подраздел 5. Сети связи	
6	23-07-19-ПОС	Раздел 6. Проект организации строительства	
7	23-07-19-ПОД	Раздел 7. Проект организации работ по сносу или демонтажу объектов капитального строительства	Не разрабатывается
8	23-07-19-ООС	Раздел 8. Перечень мероприятий по охране окружающей среды	
9	23-07-19-ПБ	Раздел 9. Мероприятия по обеспечению пожарной безопасности	
10	23-07-19-ОДИ	Раздел 10. Мероприятия по обеспечению доступа инвалидов	
10.1	23-07-19-ТБЭ	Раздел 10.1. Требования к обеспечению безопасной эксплуатации объектов капитального строительства	
11	23-07-19-СМ	Раздел 11. Смета на строительство объектов капитального строительства	Не разрабатывается
11.1	23-07-19-ЭЭ	Раздел 11.1. Мероприятия по обеспечению соблюдения требований энергетической эффективности и требований оснащенности зданий, строений и сооружений приборами учета	

Согласовано

Взят. инв. №

Подп. и дата

Инв. №люди

23-07-19-ПЗУ.ТЧ

Изм.	Кол.у	Лист	№док	Подпись	Дата	Стадия	Лист	Листов	
						Текстовая часть	П	1	5
ГИП		Утетледов			09.19		ООО "Архитектурно-строительный проектный институт"		
Выполнил		Лиер С			09.19				
Н.контрол		Самигуллина			09.19				

2. ТЕКСТОВАЯ ЧАСТЬ

2.1 Исходные данные

Проект объекта: «Многоквартирный жилой дом по ул. Молодежная №19
в пгт Березово ХМАО-Югры»

разработан на основании задания на проектирование выданного заказчиком.

Проект разработан в соответствии с требованиями следующих нормативных документов:

- Федеральный закон от 30 декабря 2009 года №384-ФЗ "Технический регламент о безопасности зданий и сооружений";

- Федеральный закон от 22 июля 2008 года №123-ФЗ "Технический регламент о требованиях пожарной безопасности";

- ГОСТ Р.21.1101-2013 Система проектной документации для строительства.

Основные требования к проектной и рабочей документации.

- СП 2.13130.2012 Система противопожарной защиты. Обеспечение огнестойкости объектов защиты.

- СП 4.13130.2013 Системы противопожарной защиты. Ограничение распространения пожара на объектах защиты. Требование к объемно-планировочным и конструктивным решениям;

- СП 42.13330.2011 Градостроительство. Планировка и застройка городских и сельских поселений. Актуализированная редакция СНиП 2.07.01-89*.

- СП 54.13330.2011 Здания жилые многоквартирные. Актуализированная редакция СНиП 31-01-2003;

- СП 59.13330.2012 Доступность зданий и сооружений для маломобильных групп населения. Актуализированная редакция СНиП 35-01-2001;

- СНиП 21-01-97* Пожарная безопасность зданий и сооружений.

2.2 Характеристика земельного участка

Местоположение объекта: Российская Федерация, Тюменская область, Ханты-Мансийский автономный округ – Югра, пгт. Березово, ул. Молодежная, 19. Кадастровый номер участка: 86:05:0310110:31.

Проектируемый объект: «Многоквартирный жилой дом по ул. Молодежная №19 в пгт Березово ХМАО-Югры.» граничит:

- с севера- с улицей молодежная;

- с запада –с проектируемым зданием №21;

- с востока –с проектируемым зданием №17;

Проектируемый участок расположен в пределах задровой равнины в центральной части Западно-Сибирской низменности, которая представляет собой плоскую слабонаклонную от Сибирских Увалов к долине р. Оби поверхность, образованную в период приледникового стока и сложенную от поверхности песками. Территория характеризуется пологостью рельефа со слабо выраженными речными долинами и широким развитием на междуречьях болотных и болотно-озерных комплексов. Для речной сети этой равнины характерно параллельно-древовидное направление речных долин. Прирусловые участки обычно дренированы. Площадка изысканий расположена

										Лист
										2
Изм.	Колуч.	Лист	№докум.	Подпись.	Дата	23-07-19-ПЗУ.ТЧ				

на озерно-аллювиальной относительно ровной верхнечетвертичной II надпойменной террасе.

Абсолютные отметки площадки изысканий по устьям пробуренных скважин изменяются от 30,10 до 30,55 м.

Площадка изысканий расположена на озерно-аллювиальной относительно ровной верхнечетвертичной II надпойменной террасе, в разрезе (до глубины 14,00 м) которой вскрываются верхнечетвертичные песчано-суглинистые отложения озерно-аллювиального генезиса, перекрытые с поверхности современными биогенными отложениями.

В геологическом строении площадки изысканий по результатам буровых работ до глубины 14,00 метров выделено 2 структурно-генетических комплекса (СГК):

СГК-I – Современные биогенно-минеральные образования (hQh)

Слой II – hQh – Почвенно-растительный слой: дерново-подзолистые почвы, с включением корней растений. Встречен всеми скважинами с поверхности. Мощность слоя 0,20-0,30 м.

СГК-II – Озерно-аллювиальные отложения верхнего неоплейстоцена-голоцена (laQN3-Qh)

ИГЭ-1 – laQN3-Qh – Песок коричневого цвета, мелкозернистый, средней плотности, средней степени водонасыщения, неоднородный. Слой встречен всеми скважинами под почвенно-растительным слоем на глубине 0,20-0,30 м. Максимальная вскрытая мощность слоя – 6,30 м.

ИГЭ-2 – laQN3-Qh – Суглинок коричневого и светло-коричневого цвета, тяжелый, тугопластичный. Слой встречен всеми скважинами под слоем ИГЭ-1 на глубине 5,20-5,60 м. Мощность слоя: 2,30-2,70 м.

Район изысканий по сложности инженерно-геологических условий (геоморфологических – один геоморфологический элемент, геологических – два ИГЭ грунтов; гидрогеологических – подземные воды не вскрыты; имеются специфические грунты; геологические и инженерно-геологические процессы – вероятность морозного пучения) относится ко второй (средней) категории сложности, согласно приложения Б СП 11-105-97 (I).

Из современных активных геологических и инженерно-геологических процессов и явлений в процессе изысканий отмечаются:

- вероятность морозного пучения;

Территория находится в стабильном состоянии.

Вероятность морозного пучения. Согласно п. 6.8.2, грунты ИГЭ-1 (пески мелкие), относятся к пучнистым грунтам. Нормативная глубина промерзания по СП 25.13330.2012 и метеоданным по СП 131.13330.2012 составляет для песка мелкого 3,10 м. При длительном замачивании в холодное время года возможно проявление морозного пучения в пределах данного грунта.

2.3 Обоснование границ санитарно-защитных зон

Проектируемый жилой дом располагается в районе жилой застройки, производственных объектов, выделяющих какие-либо вредные вещества, шум и др., в окружении нет, определение границ санитарно-защитных зон не требуется.

2.4 Обоснование планировочной организации земельного участка в соответствии с градостроительным и техническим регламентами либо документами об использовании земельного участка

										Лист
										3
Изм.	Колуч.	Лист	№ док.	Подпись.	Дата					

Проектным решением предусмотрено расположение 3-х одинаковых параллельно стоящих 4-этажных жилых домов, на участках №17, №19, №21. Для этих домов запроектирована общая открытая автостоянка на 117 м/мест, детские игровые площадки и площадки для отдыха взрослого населения.

Данным проектом предусмотрено расположение на участке дома №19 следующих объектов:

- 4-х этажный жилой дом №19 ,
- детская игровая площадка,
- площадка для занятий физкультурой,
- площадка для отдыха взрослого населения,
- парковка на 37 м/мест.

Расчет парковочных мест:

Расчет требуемых машино/мест произведен согласно Региональным нормативам градостроительного проектирования Ханты-Мансийского автономного округа - Югры от 29 декабря 2014 года N 534-п г. Ханты-Мансийск и местным нормативам градостроительного проектирования Городского поселения Березово

На территории проектируемого жилого дома проживают 67 человек:

$2009,6\text{ м}^2$ (общая площадь квартир)/ 30 м^2 (норма обеспеченность на 1 чел.)=67 чел.

По таблице 106, МНГП п. Березово, значение расчетного показателя минимально допустимого уровня обеспеченности городского поселения объектами иного значения - 35% на жилые районы.

$67*35\%=23,45=24$ м/мест - необходимое количество м/мест

Из них 3 м/места для МГН, в том числе 1 специализированное м/место для инвалидов на кресле-коляске.

Для здания №17, №19, №21 требуется 72 м/место ($24\text{ м/место} * 3 = 72\text{ м/мест}$)

Расчет площадок дворового пространства для дома №19

По проекту предусмотрено, что в доме проживают 67 человек.

Площадка для игр детей дошкольного и младшего школьного возраста

- $67\text{ чел.} \times 0,7\text{ кв.м/ чел.} = 46,9\text{ кв.м.}$

Площадка для отдыха взрослого населения

- $67\text{ чел.} \times 0,1\text{ кв.м/ чел.} = 6,7\text{ кв.м.}$

Площадка для занятий физкультурой

- $67\text{ чел.} \times 1,5\text{ кв.м/ чел.} = 100,5\text{ кв.м.}$

Хозяйственная площадка

- $67\text{ чел.} \times 0,3\text{ кв.м/ чел.} = 20,1\text{ кв.м.}$

По проекту предусмотрено:

Площадка для игр детей дошкольного и младшего школьного возраста - 138,50 кв.м.

Площадка для отдыха взрослого населения - 32,40 кв.м.

Площадка для занятий физкультурой - 313,80 кв.м.

Благоустройство двора предусмотрено совместно с домом №21 и частично располагается на его территории.

Общий расчет площадок дворового пространства на 3 дома: №17, №19 и №21

По проекту предусмотрено проживание 67 человек в одном доме.

Площадка для игр детей дошкольного и младшего школьного возраста

- $46,9\text{ кв.м.} * 3 = 140,7\text{ кв.м.}$

Площадка для отдыха взрослого населения

- $6,7\text{ кв.м.} * 3 = 20,1\text{ кв.м.}$

Площадка для занятий физкультурой

- $100,5\text{ кв.м.} * 3 = 301,5\text{ кв.м.}$

Хозяйственная площадка

- $20,1\text{ кв.м.} * 3 = 60,3\text{ кв.м.}$

Изм.	Колуч.	Лист	№ док.	Подпись.	Дата
------	--------	------	--------	----------	------



ВЕДОМОСТЬ ЖИЛЫХ И ОБЩЕСТВЕННЫХ ЗДАНИЙ И СООРУЖЕНИЙ

Номер на плане	Наименование и обозначение	Этажность	Количество		Площадь, м ²			Строительный объем, м ³
			зданий	квартир	застройки	площадь жилого здания	полезная встроенных помещений	
Проектируемые здания и сооружения								
1	Жилой дом № 17	4	1	47	662,6	2747,3	-	10737,3
2	Жилой дом № 19	4	1	47	662,6	2747,3	-	10737,3
3	Жилой дом № 21	4	1	47	662,6	2747,3	-	10737,3

СИТУАЦИОННЫЙ ПЛАН

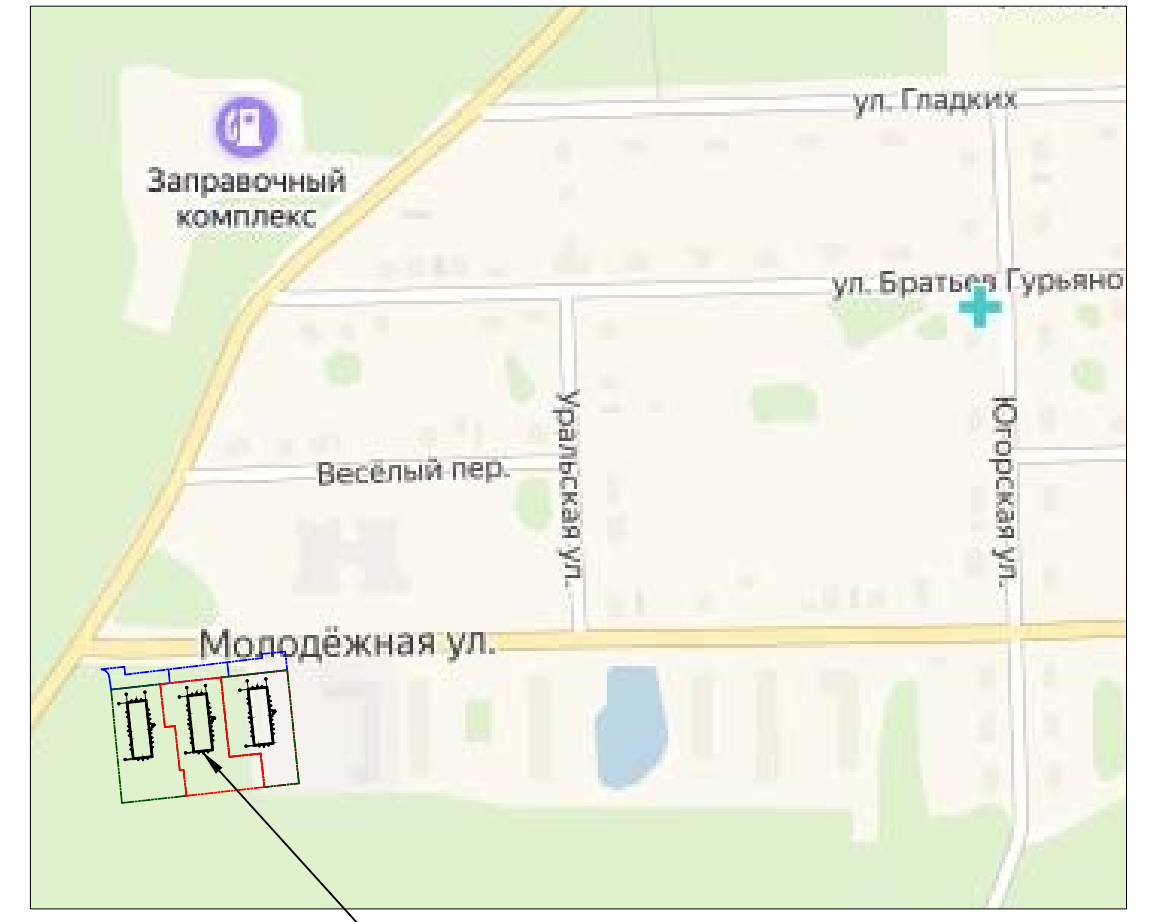

УСЛОВНЫЕ ОБОЗНАЧЕНИЯ

- Граница участка строительства
- Граница примыкающих участков строительства
- Граница благоустройства участка
- Проектируемые и существующие здания
- Газон
- Проезд
- Направление движения транспорта
- Тротуар
- Тротуар (возможность проезда пожарной техники)
- Отмостка
- Игровая и спортивная площадки
- Место на стоянке для машины водителя-инвалида
- Количество парковочных мест

23-07-19-ПЗУ				
Многоквартирный жилой дом по ул. Молодежная №19 в пгт Березово ХМАО-Югры				
Изм.	Кол.ч.	Лист	Подк.	Подпись
				08.19
ГИП	Утетледов			08.19
Разработал	Лиер С			08.19
Н.контр	Самигуллина			08.19
			Стадия	Лист
			П	1
			Листов	
			ООО "Архитектурно-строительный проектный институт" г. Сургут	

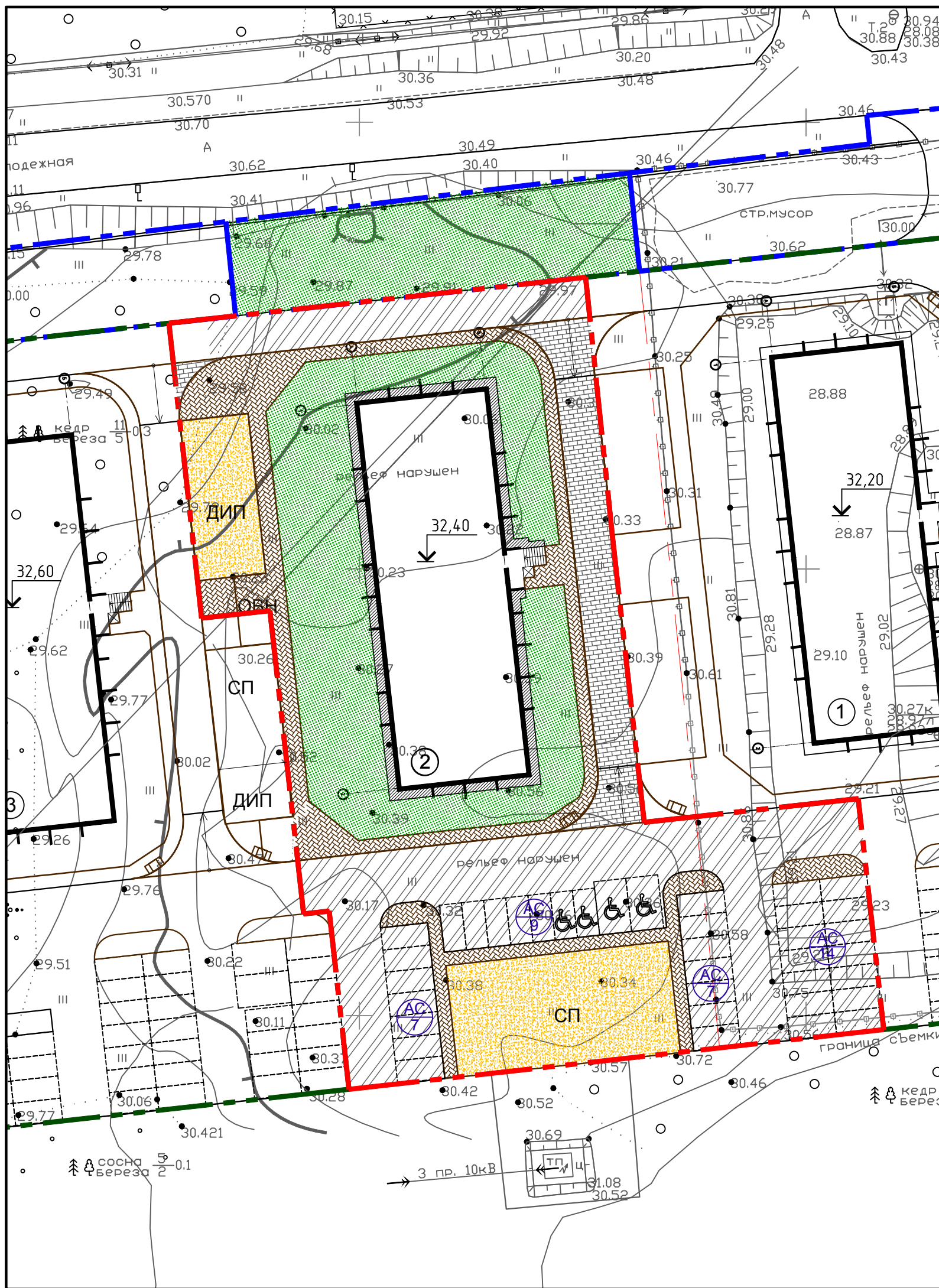

УСЛОВНЫЕ ОБОЗНАЧЕНИЯ

- Граница участка строительства
- Граница примыкающих участков строительства
- Граница благоустройства участка
- Проектируемые и существующие здания
- Газон
- Проезд
- Тротуар
- Тротуар (возможность проезда пожарной техники)
- Отмостка
- Игровая и спортивная площадки
- Место на стоянке для машины водителя-инвалида
- Количество парковочных мест

1. Ведомость жилых и общественных зданий и сооружений смотри л.1

						23-07-19-ПЗУ			
						Многоквартирный жилой дом по ул. Молодежная №19 в пгт Березово ХМАО-Югры			
Изм.	Кол.уч.	Лист	Идок.	Подпись	Дата		Стадия	Лист	Листов
				Утетледов	08.19		П	2	
				Лиер С	08.19		ООО "Архитектурно-строительный проектный институт" г. Сургут		
				Самигуллина	08.19	Схема планировочной организации земельного участка			

Разбивочный план. М1:500

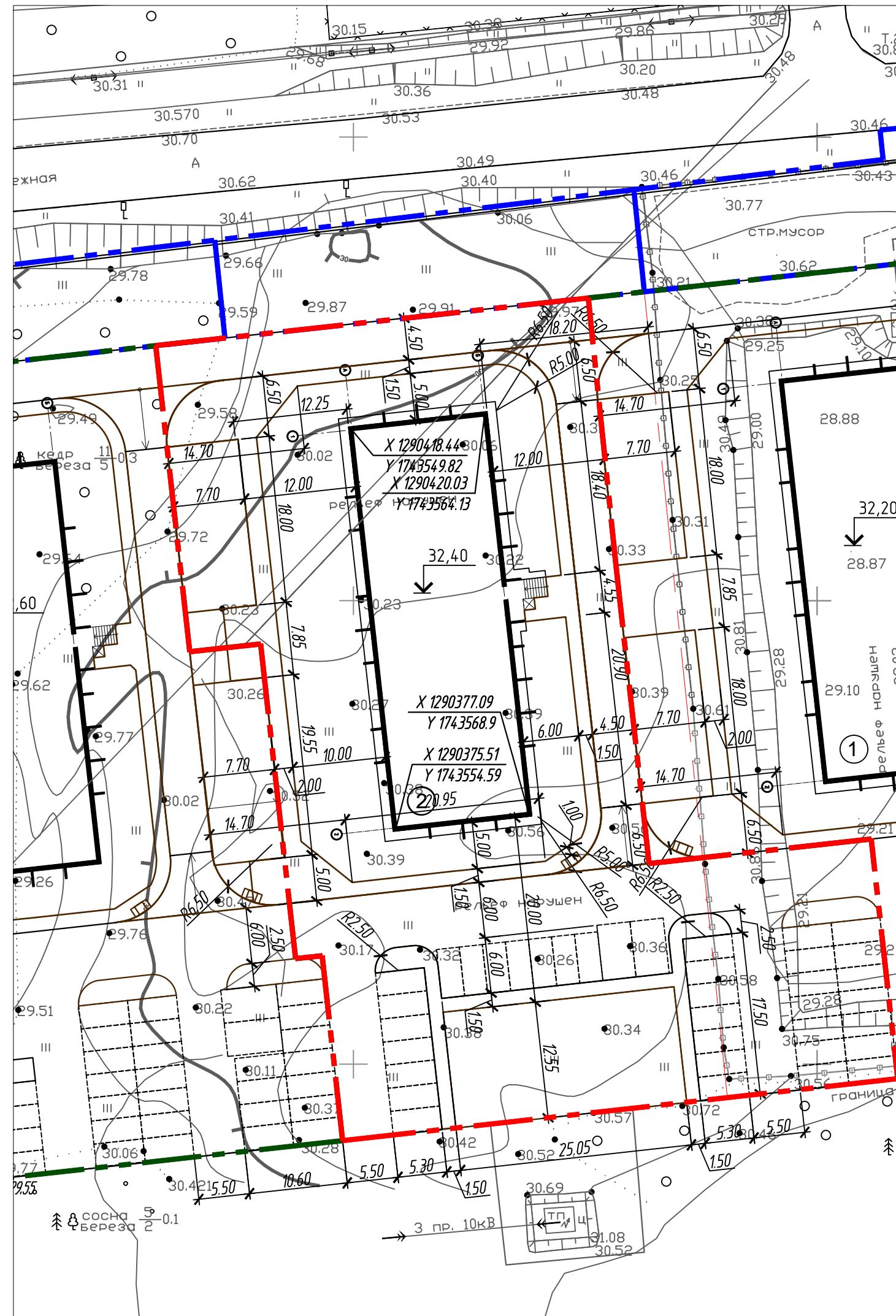

УСЛОВНЫЕ ОБОЗНАЧЕНИЯ

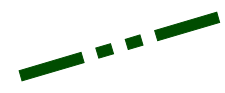
-  Граница участка строительства
-  Граница примыкающих участков строительства
-  Граница благоустройства участка
-  Проектируемые и существующие здания

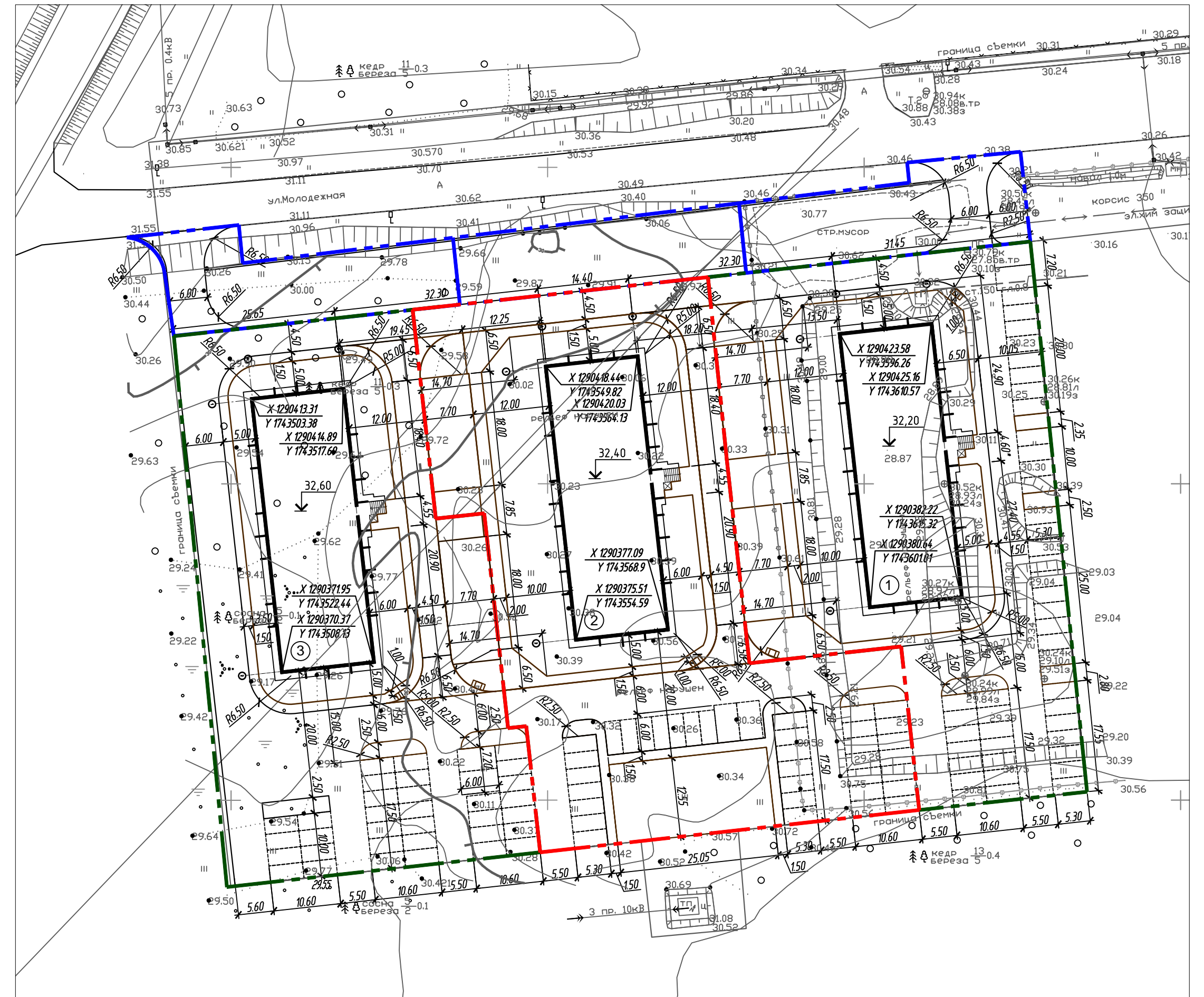

Общий разбивочный план. М1:1000

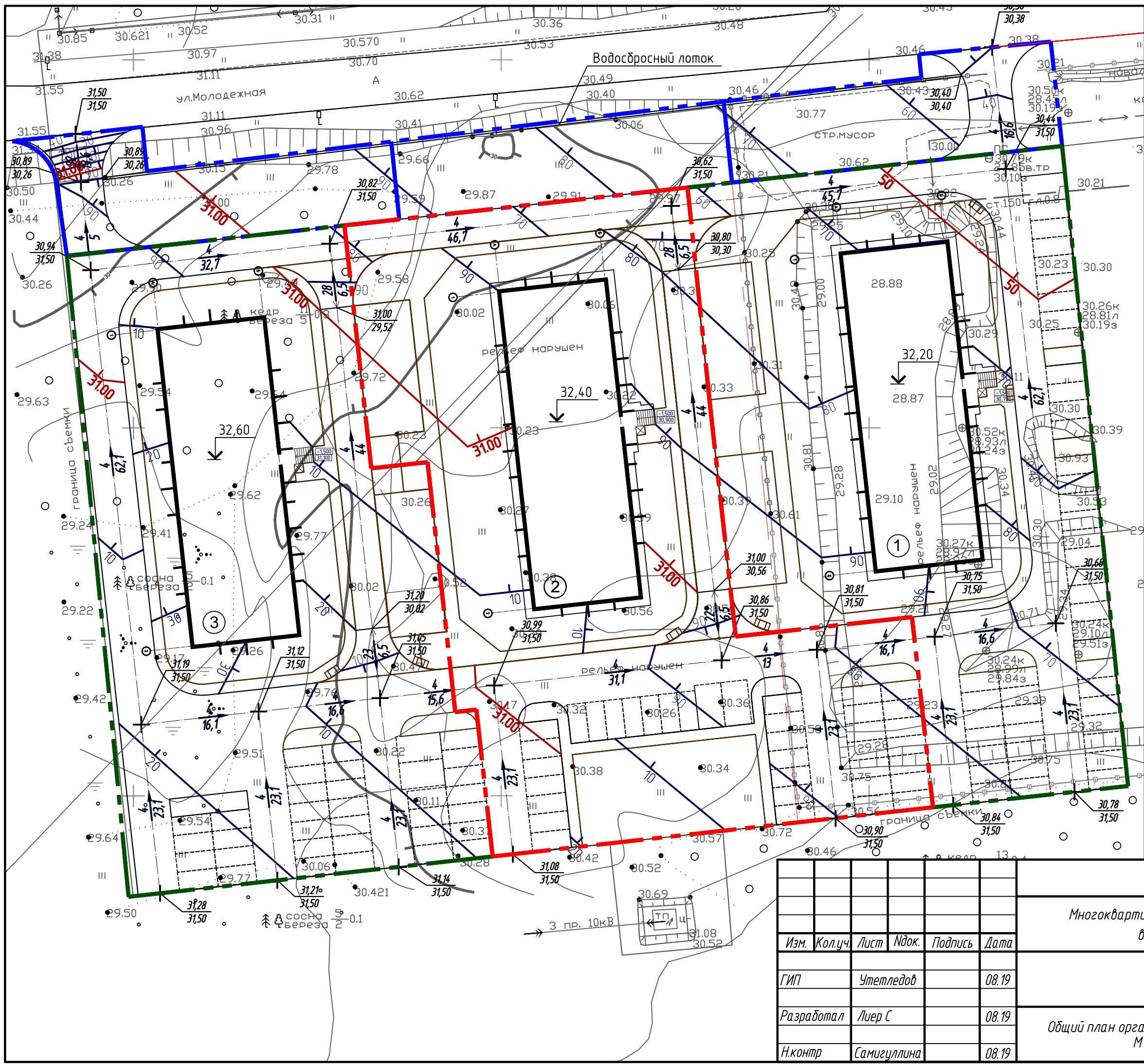

				23-07-19-ПЗУ		
				Многоквартирный жилой дом по ул. Молодежная №19 в пгт Березово ХМАО-Югры		
Изм.	Кол.ч.	Лист	Изд.	Подпись	Дата	Стадия
						Лист
						Листов
ГИП		Утетледов			08.19	п
Разработал		Лиер С			08.19	3
Н.контр		Самигуллина			08.19	
				Разбивочный план. М1:500 Общий разбивочный план		ООО "Архитектурно-строительный проектный институт" г. Сургут
				Копировал		А2



УСЛОВНЫЕ ОБОЗНАЧЕНИЯ

-  Граница участка строительства
-  Граница примыкающих участков строительства
-  Граница благоустройства участка
-  Проектируемые и существующие здания

Уклоноуказатель на автомобильных проездах:
 числитель – величина уклона в промилле,
 знаменатель – длина участка в метрах



Отметки точек перелома продольного профиля на автомобильных проездах:
 числитель – проектируемые
 знаменатель – существующие

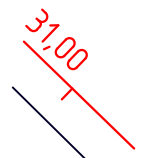
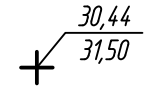

Проектируемые горизонтали

23-07-19-ПЗУ

Многоквартирный жилой дом по ул. Молодежная №19
 в пгт Березово ХМАО-Югры

Изм.	Кол.уч.	Лист	Изд.	Подпись	Дата
ГИП		Утетледов			08.19
Разработал		Лиер С			08.19
Н.контр		Самигуллина			08.19

Общий план организации рельефа
 М1:500

Стадия	Лист	Листов
П	4	

ООО "Архитектурно-строительный проектный институт" г. Сургут

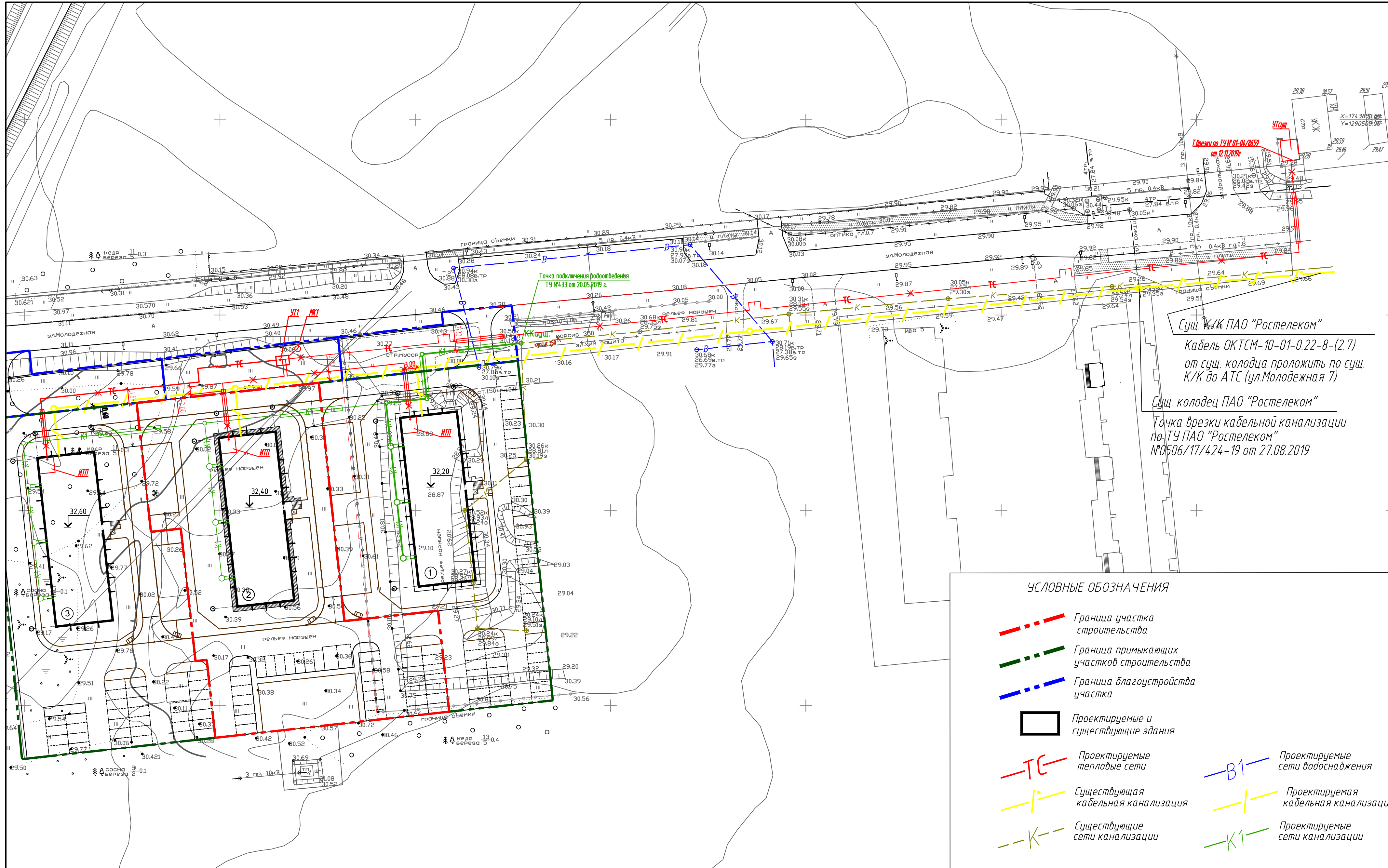

Уточн
 Врезки по ТУ № 01-04/8659
 от 12.11.2019г

Сущ. К/К ПАО "Ростелеком"
 Кабель ОКТСМ-10-01-0.22-8-(2.7)
 от сущ. колодца проложить по сущ.
 К/К до АТС (ул. Молодежная 7)
 Сущ. колодец ПАО "Ростелеком"
 Точка врезки кабельной канализации
 по ТУ ПАО "Ростелеком"
 №0506/17/424-19 от 27.08.2019

Точка подключения водоотведения
 ТУ №433 от 20.05.2019 г.

УСЛОВНЫЕ ОБОЗНАЧЕНИЯ

- - - Граница участка строительства
- - - Граница примыкающих участков строительства
- - - Граница благоустройства участка
- Проектируемые и существующие здания
- ТС- Проектируемые тепловые сети
- К- Существующая кабельная канализация
- К1- Существующие сети канализации
- В1- Проектируемые сети водоснабжения
- К- Проектируемая кабельная канализация
- К1- Проектируемые сети канализации

Примечание:
 Система координат МСК86_1
 Система высот Балтийская 1977
 Горизонталы проведены через 0.25м



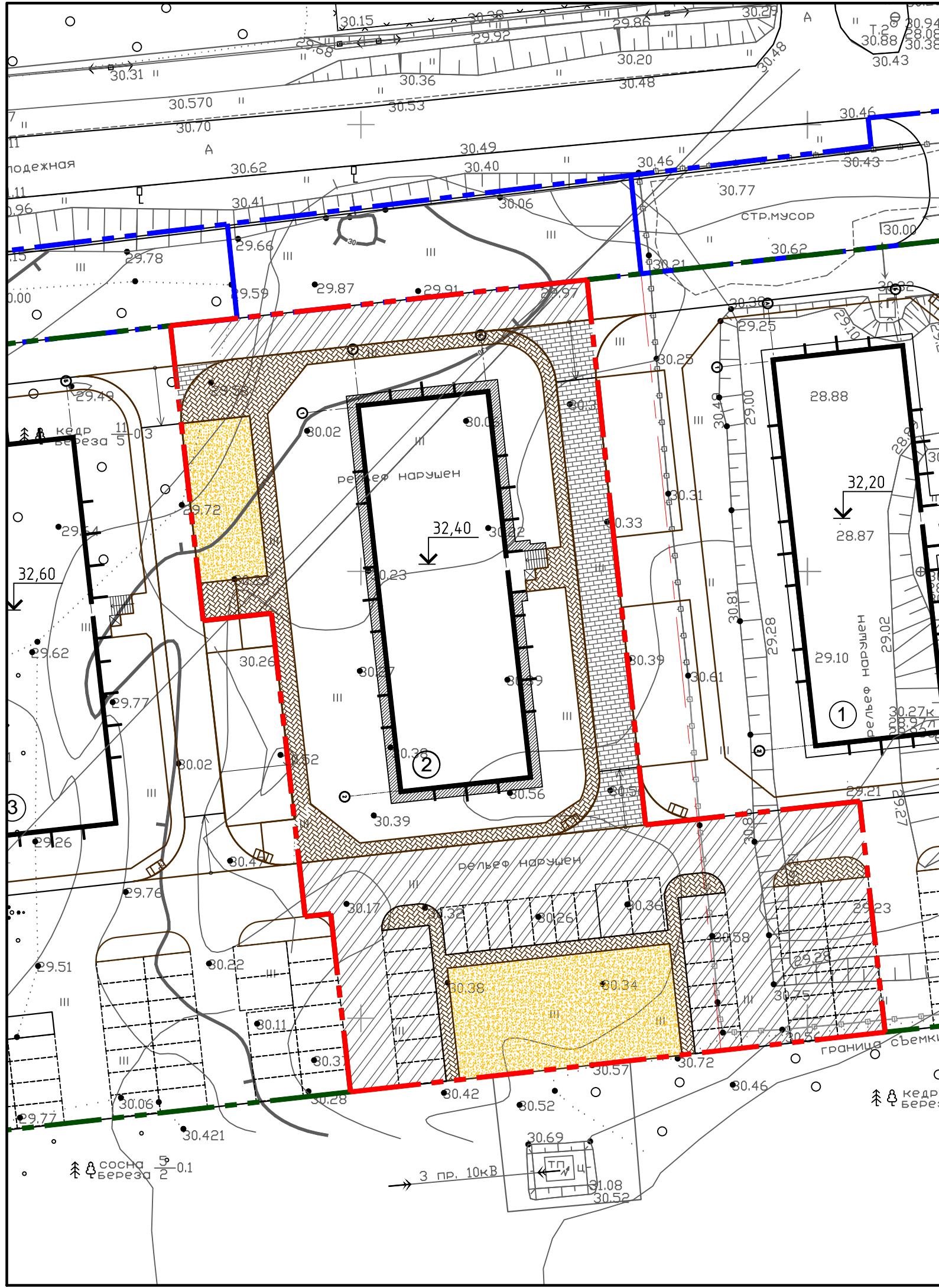

23-07-19-ПЗУ				
Многоквартирный жилой дом по ул. Молодежная №19 в пгт Березово ХМАО-Югры				
Изм.	Кол.чл.	Лист	Подк.	Подпись
ГИП	Утетледов			08.19
Разработал	Лиер С			08.19
Н.контр	Самигуллина			08.19
				Стадия
				Лист
				Листов
Общий сводный план инженерных сетей М1:500				ООО "Архитектурно-строительный проектный институт" г. Сургут

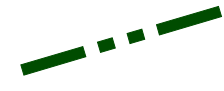
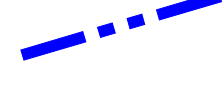

ВЕДОМОСТЬ ТРОТУАРОВ, ДОРОЖЕК И ПЛОЩАДОК

Поз.	Наименование	Тип	Площадь покрытия, м ²	Примечание
В границах участка строительства				
1	Проезд с бордюром из бортового камня БР 100.30.15	I	1325.40	
2	Тротуар с бордюром из бортового камня БР 100.20.8	II	639.30	
3	Тротуар (возможность проезда пожарной техники)	III	288.00	
4	Отмостка	IV	120,50	
5	Игровые и спортивные площадки	V	435.60	

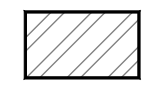
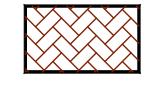
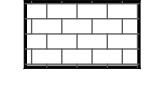
УСЛОВНЫЕ ОБОЗНАЧЕНИЯ

-  Граница участка строительства
-  Граница примыкающих участков строительства
-  Граница благоустройства участка
-  Проектируемые и существующие здания
-  Проезд
-  Тротуар
-  Тротуар (возможность проезда пожарной техники)
-  Отмостка
-  Игровая и спортивная площадки

23-07-19-ПЗУ

Многоквартирный жилой дом по ул. Молодежная №19
в пгт Березово ХМАО-Югры

Изм.	Кол.уч.	Лист	Изд.	Подпись	Дата
ГИП		Утетледов			08.19
Разработал		Лиер С			08.19
Н.контр		Самигуллина			08.19

Стадия	Лист	Листов
П	6	

План проездов, тротуаров, дорожек, площадок. Ведомость дорожных покрытий.
М 1:500

ООО "Архитектурно-строительный проектный институт" г. Сургут

Проезд, тип I

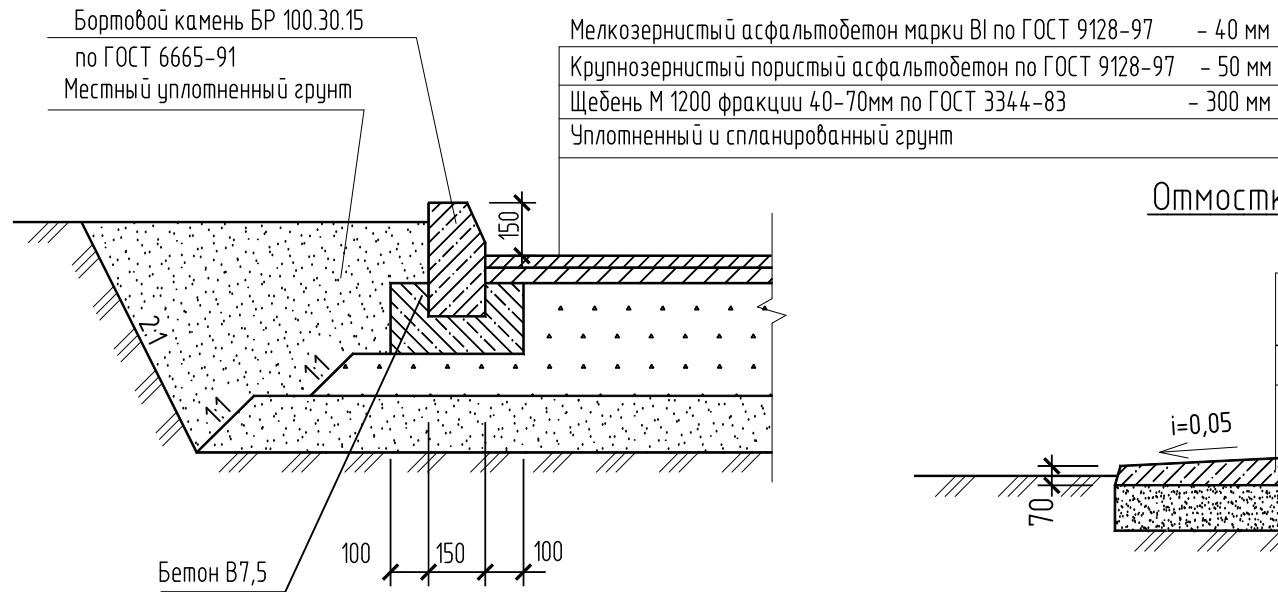

Отмостка, тип IV

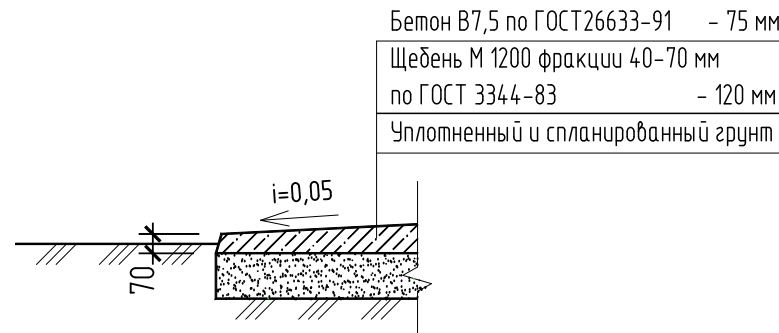

Тротуар, тип II

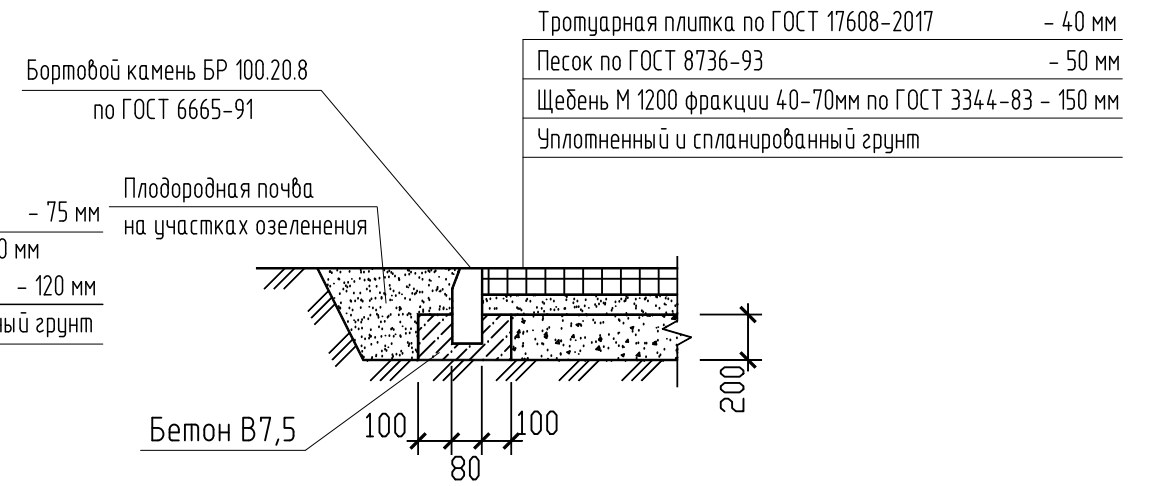

Сопряжение тротуара с проездом

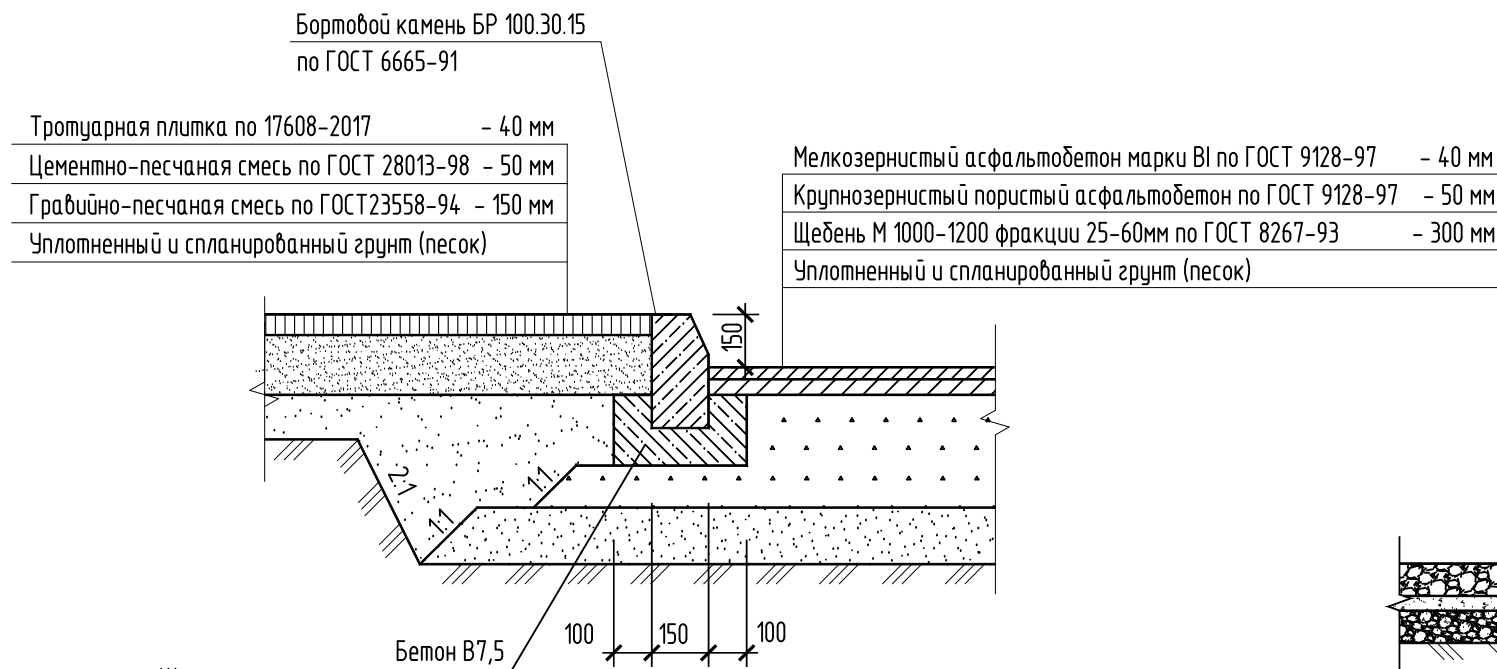

Детская игровая и спортивная площадки, тип V

Спецсмесь для нежестких неводостойких покрытий (в % по объему):

глинистые частицы (<0,005 мм)	6-10%
пылеватые частицы (0,005 - 0,05мм)	15-20%
песчаные частицы (0,05 - 2 мм)	45-55%
гравийные частицы (2 - 4 мм)	22-27%
Гравий, щебень, кирпичный бой; фракции порядка 10-20 мм	80 мм
Кирпичный бой и пр.с преобладанием фракций 40-70 мм, гравелистый, крупнозернистый песок	80 мм
Уплотненный и спланированный грунт	



Тротуар, тип III

Сопряжение тротуара (возможность проезда пожарной техники) с проездом

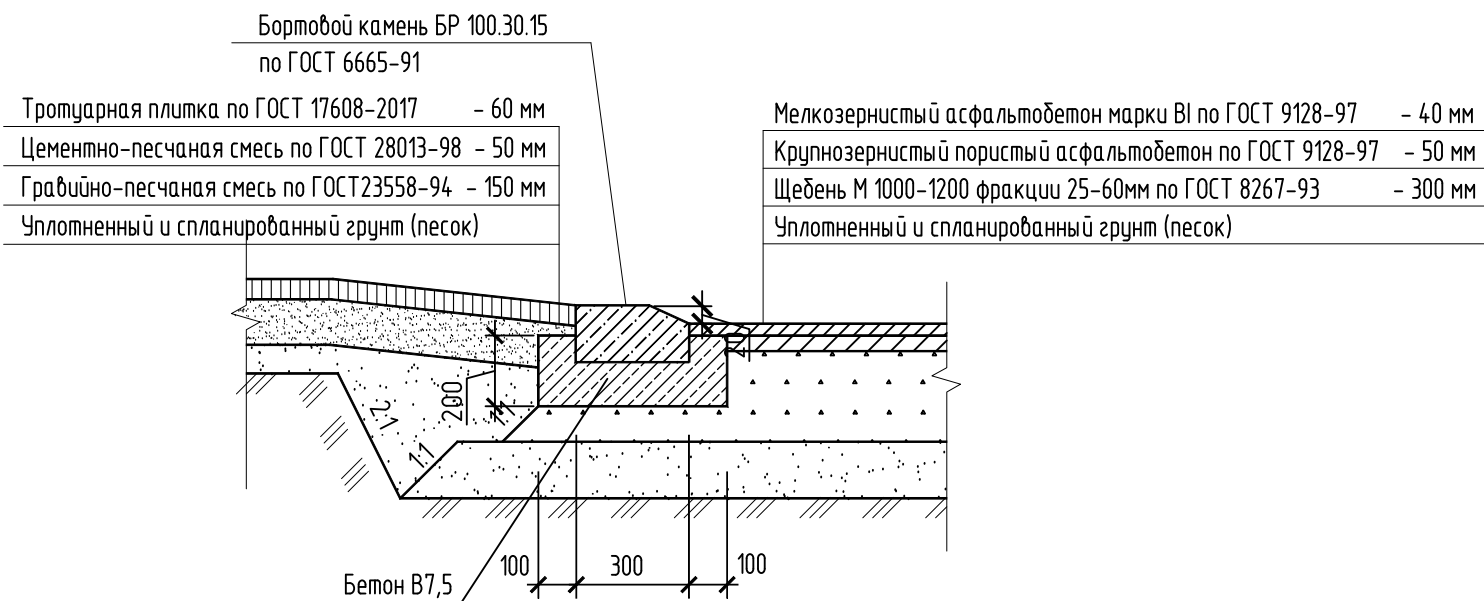

						23-07-19-ПЗУ		
						Многоквартирный жилой дом по ул. Молодежная №19 в пгт Березово ХМАО-Югры		
Изм.	Кол.уч.	Лист	Издок.	Подпись	Дата	Стадия	Лист	Листов
						п	7	
ГИП		Утетледов			08.19	Конструкции дорожных покрытий		
Разработал		Лиер С			08.19			
Н.контр		Самигуллина			08.19			
						ООО "Архитектурно-строительный проектный институт" г. Сургут		

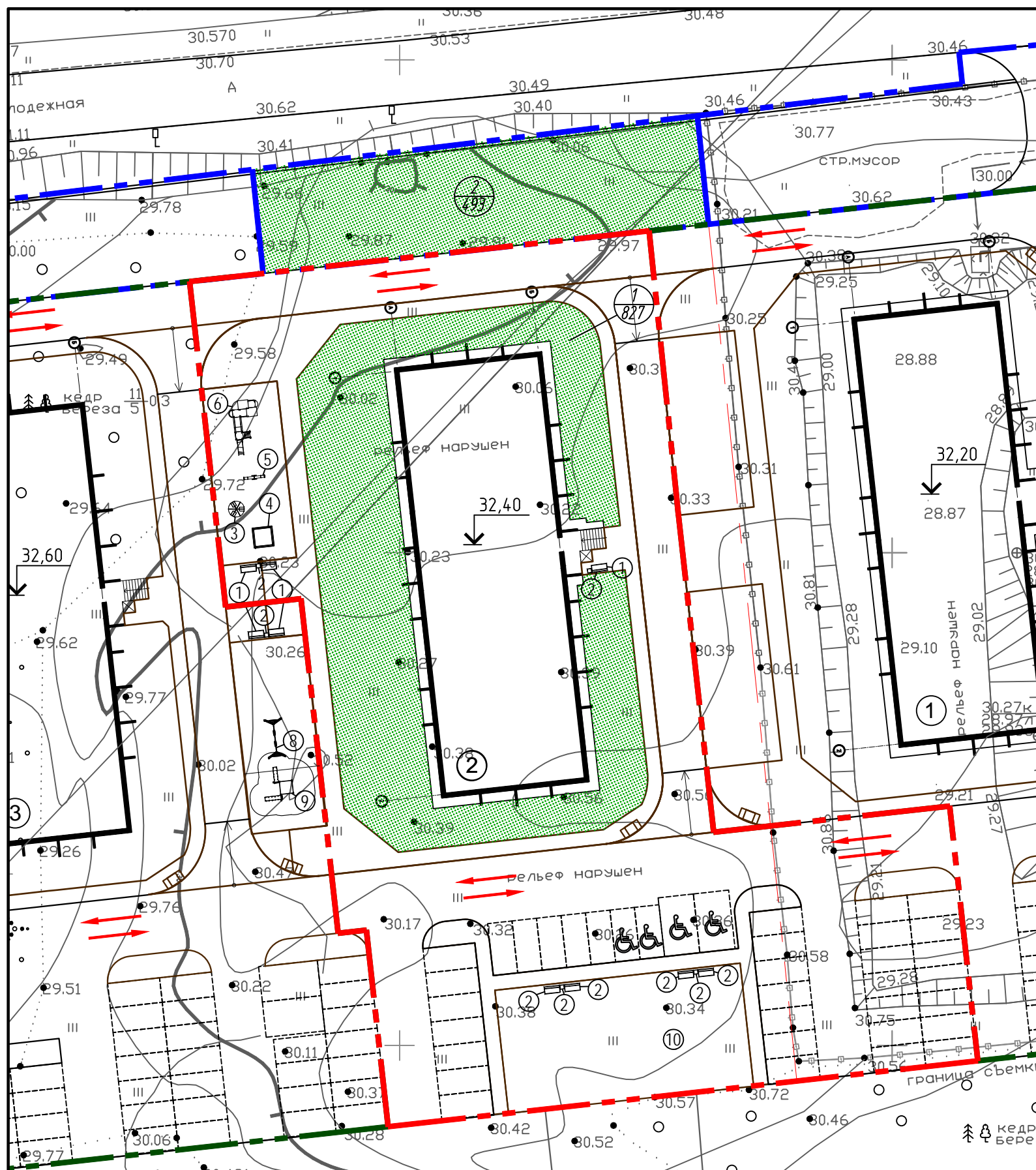

ВЕДОМОСТЬ ЭЛЕМЕНТОВ ОЗЕЛЕНЕНИЯ

Поз.	Наименование породы или вида насаждения	Возраст, лет	Кол-во	Примечание
В границах участка строительства				
1	Газон партерный, м ²		826,60	посев многолетних трав
Вне границ участка строительства (территория отвода воды и возможность проезда)				
2	Газон партерный, м ²		493,50	посев многолетних трав

ВЕДОМОСТЬ МАЛЫХ АРХИТЕКТУРНЫХ ФОРМ

Поз.	Обозначение	Наименование	Кол., шт.	Примечание
1	8009	Скамейка Статус	9	ООО "Наш двор" г. Первоуральск
2	9003	Урна Тауэр	5	ООО "Наш двор" г. Первоуральск
3	6506	Карусель	1	ООО "Наш двор" г. Первоуральск
4	5302	Детская игровая песочница	1	ООО "Наш двор" г. Первоуральск
5	6201	Качалка-балансир	1	ООО "Наш двор" г. Первоуральск
6	4301	Детский игровой комплекс	1	ООО "Наш двор" г. Первоуральск
7	1202	Детский игровой комплекс 7-14 лет	1	ООО "Наш двор" г. Первоуральск
8	6310	Качели	1	ООО "Наш двор" г. Первоуральск
9	W0009	Спортивный комплекс серия "Воркуат"	1	ООО "Наш двор" г. Первоуральск
10	7939	Ограждение спортивной площадки 21,7x10,4x4,9 м	1	ООО "Наш двор" г. Первоуральск

УСЛОВНЫЕ ОБОЗНАЧЕНИЯ

	Граница участка строительства		Газон
	Граница примыкающих участков строительства		Место на стоянке для машины водителя-инвалида
	Граница благоустройства участка		Направление движения транспорта
	Проектируемые и существующие здания		Понижение бордюра

23-07-19-ПЗУ

Многоквартирный жилой дом по ул. Молодежная №19
в пгт Березово ХМАО-Югры

Изм.	Кол.уч.	Лист	Издк.	Подпись	Дата	Стадия	Лист	Листов
						П	8	
ГИП		Утетледов			08.19	План озеленения. Ведомость озеленения и благоустройства. Ведомость малых архитектурных форм. М 1:500		
Разработал		Лиер С			08.19			
Н.контр		Самигуллина			08.19			

1. Ведомость жилых и общественных зданий и сооружений смотри л.1
2. Элементы благоустройства, детские игровые и спортивные площадки фирмы "Наш Двор", либо использовать аналог.

ООО "Архитектурно-строительный проектный институт" г. Сургут

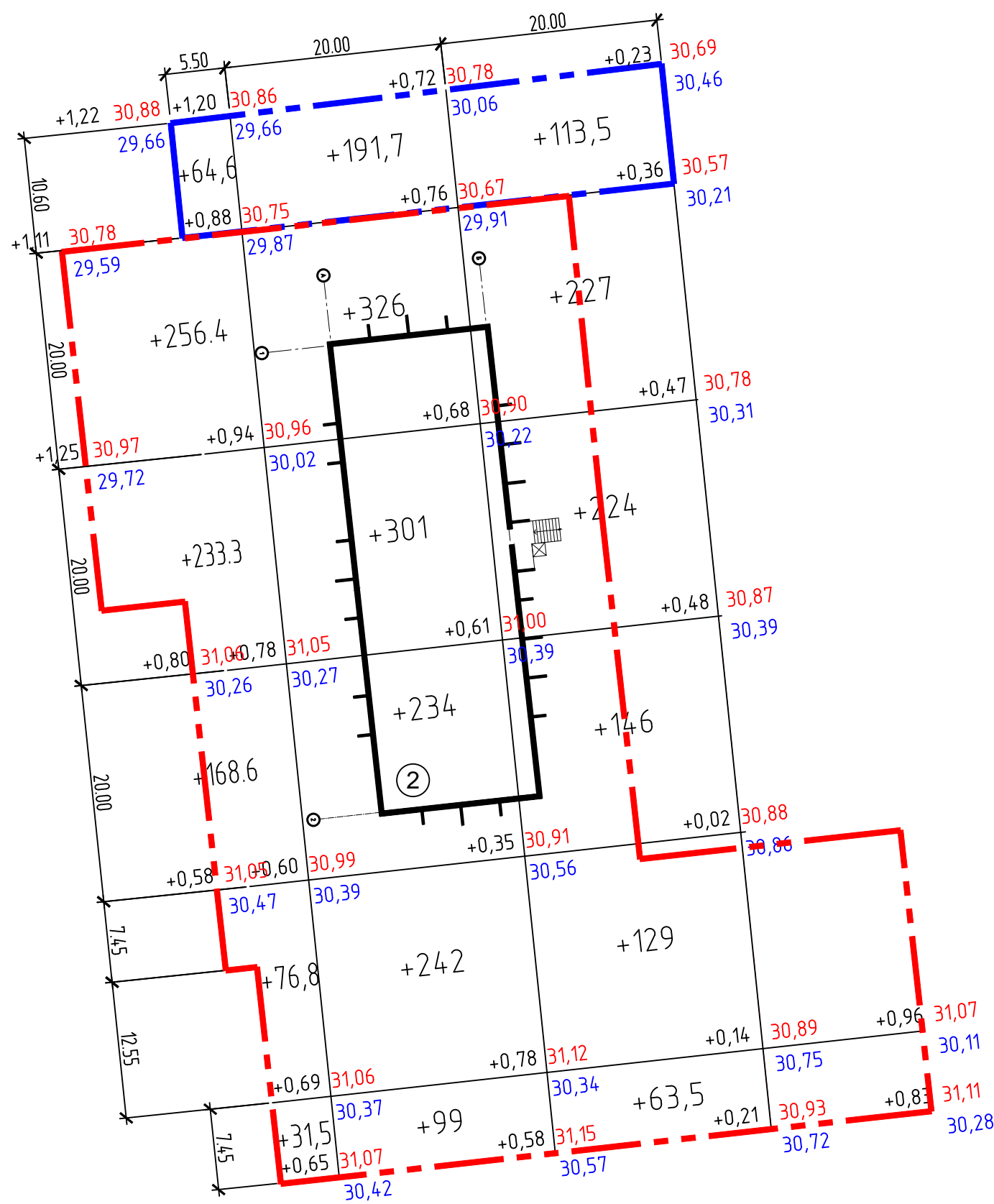

Итого, м³	Насыпь(+)	+766.6	+1393.70	+903.00	Всего, м³	3063.30
	Выемка(-)	-	-	-		-

ВЕДОМОСТЬ ОБЪЕМОВ ЗЕМЛЯНЫХ МАСС

Наименование работ и объемов грунта	Количество, м³	
	Насыпь(+)	Выемка(-)
В границах участка строительства и вне границ участка строительства (территория отвода воды и возможность проезда)		
1. Грунт планировки территории	3063.30	-
2. Вытесненный грунт, в т.ч. при устройстве		(2390.20)
а) подземных частей зданий и сооружений		(1423.00)
б) дорожных покрытий		(714.00)
в) плодородной почвы на участках озеленения		(253.20)
3. Поправка на уплотнение (20%)	552.30	-
Всего пригодного грунта:	3313.80	2390.20
4. Недостаток грунта (песок)		923.60
5. Плодородный грунт для озеленения территории	253.20	253.20
Итого перерабатываемого грунта	3567.00	3567.00

						23-07-19-ПЗУ		
						Многоквартирный жилой дом по ул. Молодежная №19 в пгт Березово ХМАО-Югры		
Изм.	Кол.уч.	Лист	Иднок.	Подпись	Дата	Стадия	Лист	Листов
						П	9	
ГИП		Утетледов			08.19	План земляных масс. Ведомость объема земляных масс		ООО "Архитектурно-строительный проектный институт" г. Сургут
Разработал		Лиер С			08.19			
Н.контр		Самигуллина			08.19			